

ЖИЛЬЕ
И ГОРОДСКАЯ СРЕДА

НАЦИОНАЛЬНЫЕ
ПРОЕКТЫ
РОССИИ

ПРОЕКТ: «Ремонт пешеходной зоны по улице Большие Городенцы вблизи МКД № 17 микрорайона Южный в г. Веневе»



НОМИНАЦИЯ:
«Благоустройство площади, улицы, бульвара, сквера,
набережной или иной территории общего пользования как
зоны пешеходного транзита, общения людей, развлечения,
оказания услуг»

Краткое описание сути и результатов реализации практики

Первый этап благоустройства общественного пространства – пешеходной зоны в мкр. Южный г. Венева реализован в 2023 году, благоустроен участок тротуара и велодорожка вблизи МКД № 20 мкр. Южный в г. Веневе. Вторым этапом благоустроен участок тротуара и велодорожка вблизи МКД № 17 мкр. Южный в г. Веневе.

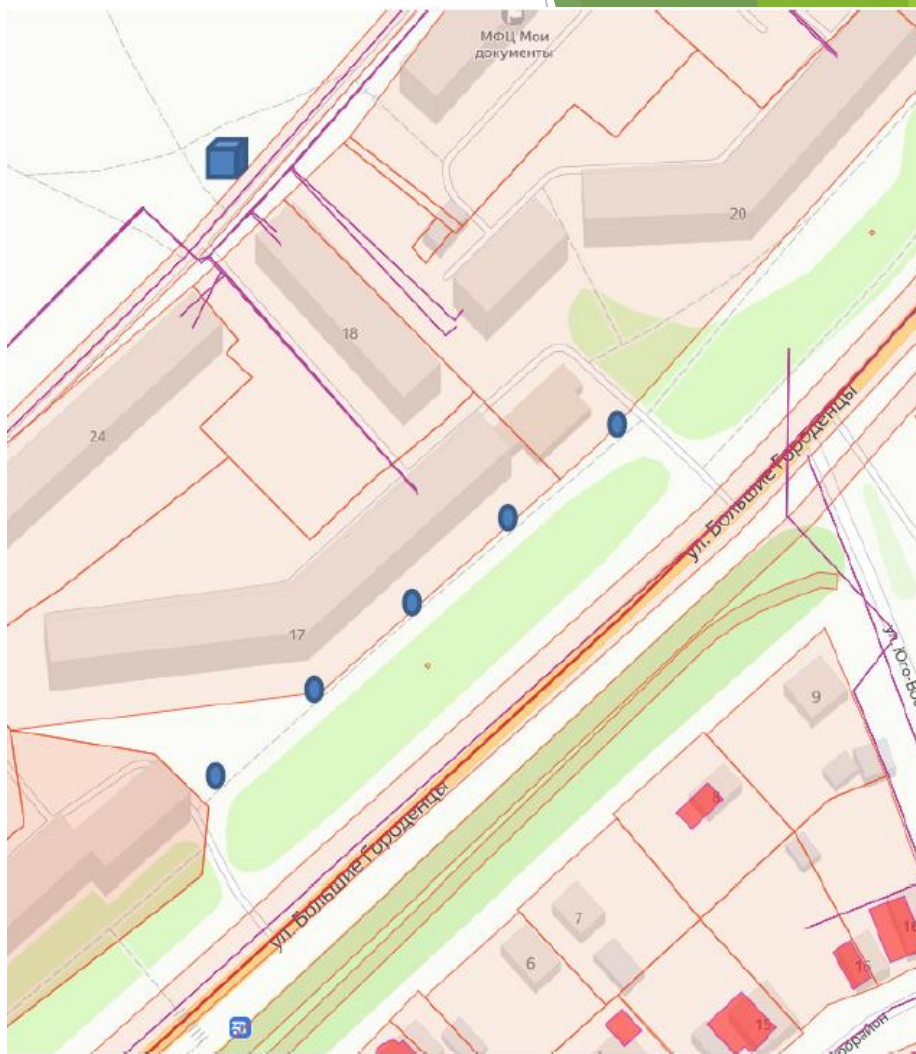

Краткое описание сути и результатов реализации практики

Обустроенная в многонаселенной части города пешеходная зона с велодорожкой позволила населению комфортно перемещаться между социально-значимыми объектами и беспрепятственно посещать общественные пространства как пешком, так и посредством колесного инвентаря.



Данная пешеходная зона с велодорожкой является безопасным, отдаленным от проезжей части автомобильной дороги транзитным путем для пешеходов и велосипедистов. Расположенная в непосредственной близости к въездной автомобильной дороге в город благоустроенная пешеходная зона приобрела современный облик.

Предпосылки к реализации проекта: проблематика

Существующий тротуар вокруг жилой зоны многоквартирных домов микрорайона перестал отвечать потребностям жителей.



С возросшим спросом на передвижение населения посредством самокатов, велосипедов и прочего колесного инвентаря назрела необходимость обустройства велодорожки.



Схема проекта благоустройства территории



- Устройство велодорожки (асфальт), 222 м²
- Устройство пешеходной дорожки (плитка), 222 м²
- Устройство парковочных карманов (асфальт), 397,5 м²
- Установка ограничителей движения (полусферы бетонные), 2 шт.
- Установка бордюрного камня, 491,5 м

Визуализация

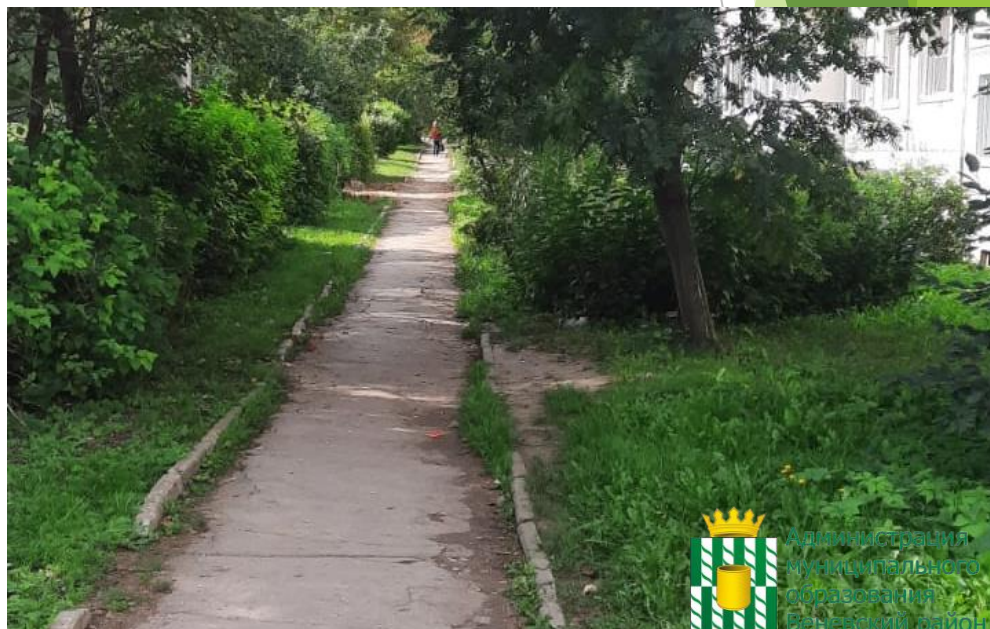
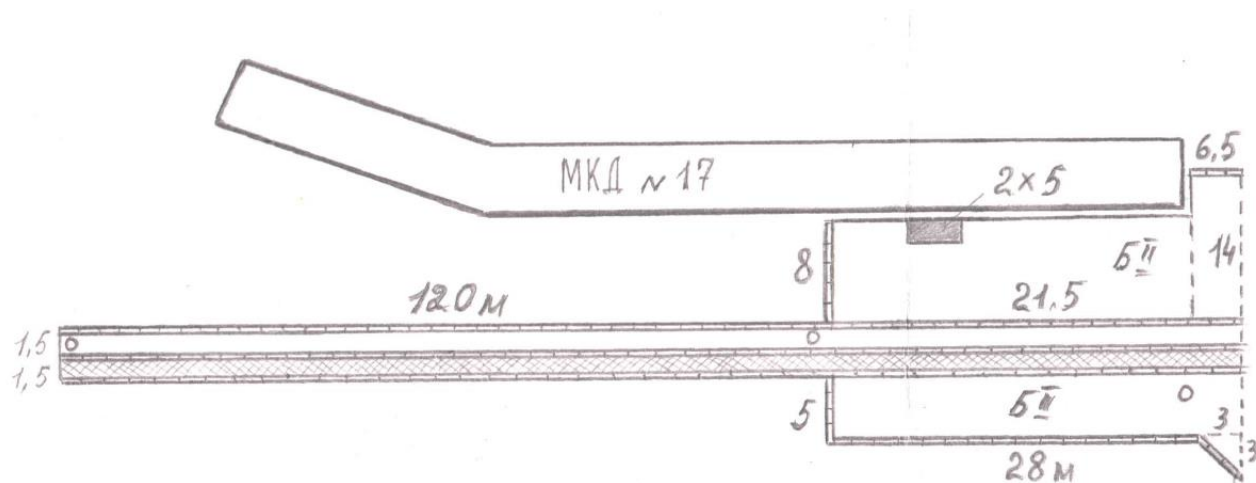

Реализация проекта

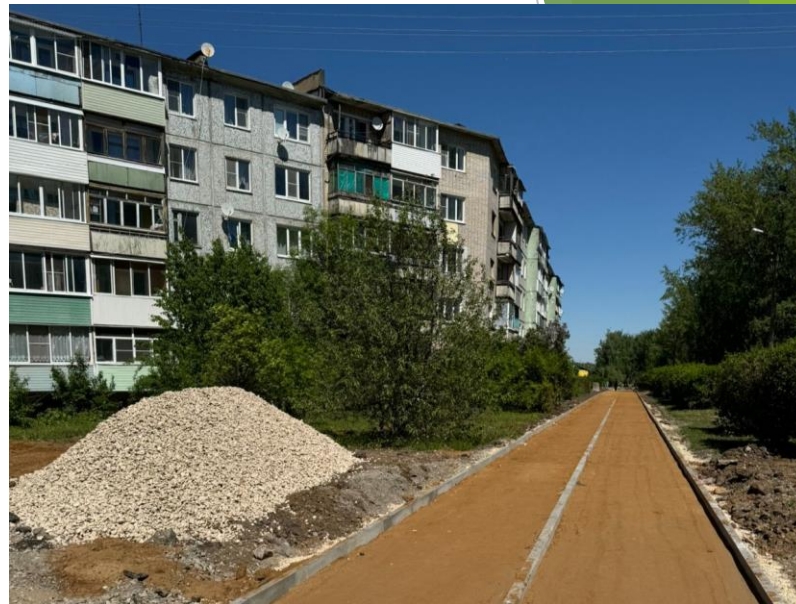

Результаты реализации проекта



Контактные данные



Региональный Центр Компетенций
«Городская среда» министерства ЖКХ Тульской области,
ГКУ ТО «Жилкомреформа»
директор
Девятияров Сергей Владимирович
тел.: +7 (4872) 47-99-03;
fsgs@tularegion.org



Глава администрации
муниципального образования Вeneвский район
Шубчинский Андрей Геннадиевич,
тел: +7 (48745) 2-55-70;
ased_mo_venev@tularegion.ru